

РЕПУБЛИКА СРБИЈА - МИНИСТАРСТВО ОДБРАНЕ
СЕКТОР ЗА МАТЕРИЈАЛНЕ РЕСУРСЕ
УПРАВА ЗА СНАБДЕВАЊЕ
Дирекција за набавку и продају



REGISTROVAN
177

Rachod 250/1261

14.07.2016.

Datum

12/17
Poljeh

РЕПУБЛИКА СРБИЈА
МИНИСТАРСТВО ОДБРАНЕ
ДИРЕКЦИЈА ЗА НАБАВКУ И ПРОДАЈУ

бр. 299-155/15

15. 07. 2016. год.
БЕОГРАД



УГОВОР бр. 299-22-161 -16/ОС 21

УГОВОРНЕ СТРАНЕ:

- РЕПУБЛИКА СРБИЈА – МИНИСТАРСТВО ОДБРАНЕ – СЕКТОР ЗА МАТЕРИЈАЛНЕ РЕСУРСЕ- УПРАВА ЗА СНАБДЕВАЊЕ-ДИРЕКЦИЈА ЗА НАБАВКУ И ПРОДАЈУ Београд, Немањина бр. 15, коју заступа директор пуковник дрАлександар Буквић, дипл.инж.- у даљем тексту **Наручилац**,

Матични број: 07093608

ПИБ: 102116082

Телефон: 011/2059-175, 2059-174 и 2059-019

Телефакс: 011/300-63-30

Текући рачун број: 840-1620-21

и

- **"Производња Миле Драгић"**, Македонска 11, Зрењанин, које заступа ген. директор Дејан Драгић - у даљем тексту **Добављач**,

Матични број 08669961

ПИБ: 100653144

Телефон: 023/530-457 и 023/534-986

Телефакс: 023/530-457 и 023/534-986

Текући рачун број: 325-9500700033631-85 код ОТП Банке

Уговорне стране сагласно констатују:

- Да је Република Србија – Министарство одбране - Сектор за материјалне ресурсе - Управа за снабдевање - Дирекција за набавку и продају, ул. Немањина 15, Београд (у даљем тексту: Наручилац) спровела отворени поступак јавне набавке бр. ЈН 109/15 - одећа, обућа и остала опрема за формирање индивидуалног комплета учесника МнОп за потребе Центра за мировне операције ЗОК ГШ ВС и његових крајњих корисника (у даљем тексту: крајњи корисник), а ради закључења оквирног споразума.
- Да је Република Србија – Министарство одбране - Сектор за материјалне ресурсе - Управа за снабдевање - Дирекција за набавку и продају, ул. Немањина 15, Београд закључила **Оквирни споразум број 299-22-ОС-21-16 од 11.07.2016. године** са Добављачима **"Производња Миле Драгић"** из Зрењанина, **"Team Traders Company"** из Београда и **"ВЕТЕСО"** из Београда, на основу **Одлуке број 299-72 /15 од 17.06.2016. године**.
- Да овај уговор о јавној набавци закључују у складу са Оквирним споразумом број **299-22-ОС-21-16 од 11.07.2016. године**.
- На сва питања која нису уређена овим Уговором, примењују се одредбе оквирног споразума број **299-22-ОС-21-16 од 11.07.2016. године**. Добављач и Наручилац дужни су да поштују одредбе Оквирног споразума.

Македонска 11, Зрењанин, Македонска 11

„ПРОИЗВОДЊА МИЛЕ ДРАГИЋ“
Д.О.О.
ЗРЕЊАНИН, МАКЕДОНСКА 11

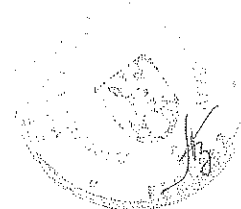

ПРЕДМЕТ УГОВОРА

Члан 1.

Добављач се обавезује да за потребе Наручиоца и његових крајњих корисника, испоручи добра по врсти, количини, цени, квалитету и роковима, а Наручилац односно крајњи корисници, преузму и плате испоручена добра- **Партија 5 - торбица официрска зелене боје, торбица официрска драп боје, ранац војнички модуларни зелене боје и опасач војнички драп боје**, произвођача "Производња Миле Драгић" из Зрењанина, по следећем:

Ред. бр.	НАЗИВ ДОБРА	Јед. мере	Коли чина	Цена без ПДВ/ком	Укупна цена без ПДВ
ПАРТИЈА 5:					
5.1.	ТОРБИЦА официрска зелене боје	ком	50	3.800,00	190.000,00
5.2.	ТОРБИЦА официрска драп боје	ком	15	3.800,00	57.000,00
5.3.	РАНАЦ војнички модуларни зелене боје	ком	500	18.900,00	9.450.000,00
5.4.	ОПАСАЧ војнички драп боје	ком	200	1.500,00	300.000,00
УКУПНО:					9.997.000,00 динара

Ц Е Н А

Члан 2.

Јединичне цене из члана 1. овог уговора односе се на јединицу масе производа (ком), испоручених добара у складишта крајњих корисника - што подразумева да у уговорену цену улазе и трошкови транспорта, као и сви остали трошкови које Добављач има у реализацији предметне јавне набавке.

Вредност уговорених добара износи **9.997.000,00 динара** без пореза на додату вредност, а укупна вредност уговора са обрачунатим ПДВ-ом износи **11.996.400,00 динара**.

Јединичне цене добра су **фиксне** за све количине и не могу се мењати до коначне реализације предметног уговора.

КВАЛИТЕТ

Члан 3.

Квалитет опреме за припаднике Војске Србије који се упућују у мултинационалне операције мора да одговара **прописима о квалитету** (Техничке спецификације са припадајућим СОРС) које се налазе у Прилогу бр. 1 уговора, као и **овереним узорцима**.

Прописи о квалитету (Техничке спецификације са припадајућим СОРС) су дати у табели број 1 (услови за производњу):

Табела 1 – Услови за производњу

Р.бр.	Назив добра	Услови за производњу	Партија
5.1.	Торбица официрска зелене боје	техничке спецификације за опрему за припаднике Војске Србије који се упућују у мултинационалне операције и оверени узорак	ПАРТИЈА БРОЈ 5
5.2.	Торбица официрска драп боје	техничке спецификације за опрему за припаднике Војске Србије који се упућују у мултинационалне операције и оверени узорак	
5.3.	Ранац војнички модуларни зелене боје	техничке спецификације за опрему за припаднике Војске Србије који се упућују у мултинационалне операције и оверени узорак	

„ПРОИЗВОДЊА МИЛЕ ДРАГИЋ“
ДОО
ЗРЕЊАНИН, Македонска 11

5.4.	Опасач војнички драп боје	техничке спецификације за опрему за припаднике Војске Србије који се упућују у мултинационалне операције и оверени узорак	
------	---------------------------	---	--

- Наручилац за сва добра из табеле 1. не обезбеђује основни и помоћни репроматеријал за израду уговорених добара.
- Добављач је у обавези да изради, односно испоручи добра у складу са Техничким спецификацијама (са припадајућим СОРС), односно овереним узорцима, наведеним у табели 1.
- Одступања у квалитету су дозвољена само у оквиру задатих толеранција у Техничким спецификацијама (са припадајућим СОРС).
- Добра са редног броја 4 из партије 5 се израђују према структури величинских бројева која се налази у Прилогу 2 уговора.
- За добра из партије 5 из табеле број 1 добављач мора да изврши оверу узорака за серијску производњу. Оверу узорака врши Одсек за ИнМС ВТИ.

Овера узорака

- Овера узорака за добра из партије 5 из табеле број 1 се врши органолептички и иста је бесплатна.
- Узорке добара из партије 5 из табеле број 1, а са којима су понуђачи могли да се упознају пре достављања понуда за јавну набавку, добављач може преузети на реверс у Одсеку за ИнМС–ВТИ Жарково. Преузети узорци служиће добављачу као смерница за израду сопствених узорака.
- За оверу узорака добављач је дужан да достави од сваког уговореног добра по једну јединицу производа.
- По извршеној овери Одсек за ИнМС – ВТИ Жарково (контакт телефони: 011/2051-699, 2051-551) за први и наредне уговоре је у обавези да оверене узорке пломбира и исте врати добављачу ради серијске производње и квалитативног пријема.
- Оверени узорци улазе у укупне уговорене количине за пријем.
- Оверу узорака готових добара врши Одсек за ИнМС – ВТИ Жарково (контакт телефони: 011/2051-699, 2051-551). Овера узорака се врши на основу званичног захтева добављача који се доставља на адресу: Одсек за ИнМС Војнотехнички институт – Београд, Ратка Ресановића бр. 1. У захтеву продавац наводи датум достављања узорака, број уговора, назив и количину узорака.
- Крајњи рок за органолептичку оверу узорака за добра из партије 5 из табеле број 1 је 50 (педесет) дана од дана потписивања уговора, а добављач у дефинисаном року може и више пута доставити узорке на оверу.
- Рок за оверу узорака од стране Одсека за ИнМС ВТИ, односно за обавештење о одбијању овере са разлoзима одбијања је највише 5 (пет) радних дана од дана достављања узорака. Уколико је овера узорака трајала дуже, а добављач је узорке доставио у предвиђеном року, Одсек за ИнМС дужан је да достави обавештење УОЛ СМР МО, УСн СМР МО и добављачу о броју дана кашњења при овери узорака и рок испоруке се продужава за тај број дана у кашњењу овере узорака.

КВАЛИТАТИВНИ И КВАНТИТАТИВНИ ПРИЈЕМ

Члан 4.

Добављач преузима потпуну одговорност за квалитет израде уговорених добара и обавезује се да ће произведена добра у свему одговарати Техничким спецификацијама (са припадајућим СОРС) за опрему за припаднике Војске Србије који се упућују у мултинационалне операције.

Квалитативни пријем врши Војна контрола квалитета СМР МО (ВКК СМР МО).

Добављач је у обавези да благовремено (најкасније 5 (пет) радних дана раније, од датума извршења пријема који је назначен у захтеву), обавести ВКК СМР МО, писано телефаксом на број 011/2505-880 или Е-mailом на адресу vkk@mod.gov.rs, о припремљености добара која су



предмет уговора за извршење пријема, при чему наводи број уговора, место и датум извршења пријема, количину и врсту добара која ће бити припремљена за пријем. Један примерак захтева за квалитативни пријем добављач доставља Центру за мировне операције ЗОК ГШ ВС писано телефаксом на број 011/3005-090 или Е-mailом на адресу pkoc@vs.rs и Управи за општу логистику у писаној форми телефаксом на број 011/3006-299.

ВКК СМР МО је у обавези да изврши квалитативни пријем у року **7 (седам) дана** од дана који је назначен у захтеву.

Квалитативни пријем се обавезно врши у присуству овлашћеног представника добављача.

Квалитативни пријем уговорених добара се врши у складишту добављача, искључиво у Републици Србији.

Добављач се обавезује да проверавачу ВКК СМР МО, без надокнаде, обезбеди услове потребне за контролу квалитета предмета уговора, укључујући простор и услуге административног и техничког особља, телефонске везе и материјално обезбеђење радног простора.

Добављач има обавезу да приликом сваког квалитативног пријема стави на увид и располагање обједињени преглед уговорених и припремљених количина за испоруку, по врсти и количини добара. Пре отпочињања квалитативног пријема, добављач је у обавези да проверавачу квалитета ВКК СМР МО омогући проверу да ли су припремљене количине у складу са уговореним. Обједињени преглед уговорених и примљених добара, оверен од стране проверавача квалитета ВКК СМР МО је саставни део Записника о квалитативном пријему.

Добављач је у обавези да издвоји добра која су предмет уговора, од осталих добара намењених тржишту у посебну просторију или део магацинског простора. Прегледане и примљене количине добара, проверавач/и ВКК СМР МО видно обележава/ју са одговарајућим печатом - пломбом.

Вандредни пријем и пријем уз бонификације уговорених добара се неће вршити по било ком основу.

Квалитативни пријем за партију 5

▪ Квалитативни пријем уговорених добара се врши у две фазе. У првој фази врши се квалитативни пријем основне тканине и помоћних репроматеријала, а у другој фази врши се квалитативни пријем готовог добра.

❖ Квалитативни пријем основне тканине и помоћних репроматеријала

- Добављач је у обавези да припреми укупне потребне количине основне тканине за квалитативни пријем.
- Квалитативни пријем основне тканине врши се **органолептички и лабораторијски**.
- Квалитативни пријем помоћних репроматеријала врши се само **органолептички**, с тим да је добављач у обавези да при извршењу органолептичког квалитативног пријема **приложи Изјаву у којој ће под пуном кривичном и материјалном одговорношћу гарантовати да је помоћни репроматеријал у свему израђен према техничкој спецификацији која је саставни део уговора**. Ако добављач не приложи Изјаву у којој ће под пуном кривичном и материјалном одговорношћу гарантовати да је помоћни репроматеријал у свему израђен према техничкој спецификацији која је саставни део уговора квалитативни пријем се неће вршити.
- Добављач је у обавези да издвоји основну тканину и помоћни репроматеријал од осталих добара намењених тржишту у посебну просторију или део магацинског простора. Прегледане и примљене количине основне тканине и помоћних репроматеријала проверавач/и ВКК СМР МО видно обележава/ју.
- Проверавач ВКК СМР МО је у обавези да органолептички прегледа **минимум 10 %** основне тканине и помоћних репроматеријала.



- Проверавач ВКК СМР МО извршиће узорковање основне тканине (за органолептички преглед и лабораторијско испитивање у I и II степену) и помоћног репроматеријала (за органолептички преглед).
- Ако ВКК СМР МО приликом органолептичког пријема основне тканине и помоћних репроматеријала уочи недостатке и наложи њихово отклањање и ако се приликом поновљеног органолептичког квалитативног пријема уоче исти или нови недостаци, та количина основне тканине и помоћних репроматеријала се добављачу ставља на располагање и њен пријем се више неће разматрати нити вршити.
- Уколико добављач није сагласан са налазом проверавача при органолептичком квалитативном пријему може захтевати поновни комисијски органолептички квалитативни пријем. Исти врши мешовита комисија коју сачињавају два члана добављача, два члана наручиоца и један неутрални члан (стручно лице из предметне области), које споразумно одређују ВКК СМР МО и добављач. Комисија има задатак да потврди или демантује првобитни налаз органолептичког квалитативног пријема проверавача и не може да доноси било какве одлуке које су у супротности са Уговором. Трошкове поновљеног комисијског пријема сносиће страна чија је тврдња о квалитету оспорена налазом мешовите комисије. Налаз мешовите комисије је коначан за обе стране.
- Проверавач/и ВКК СМР МО сачињава/ју **записник о извршеном органолептичком пријему за основну тканину и помоћни репроматеријал**. Уколико је основна тканина условна у органолептичком погледу, сачињава/ју **пропратни акт (у два примерка) за лабораторијску проверу квалитета**.
- **Број узорака за лабораторијску проверу квалитета основне тканине:**
 - ❖ из партије од 1 до 30 бала 1 узорак,
 - ❖ из партије од 31 до 100 бала 2 узорка.
- Исецање узорака основне тканине врши се на **најмање три метра од почетка или краја тканине у бали**. Величина једног узорка који се издваја за лабораторијско испитивање квалитета износи 3 m (2 m + 1 m, за испитивања у I и II степену).
- Добављач је у обавези да увећа количину основне тканине за количину узорака који се издвајају за лабораторијску проверу квалитета (испитивања у првом и другом степену).
- **ВКК СМР МО одређује лабораторију за испитивање основне тканине. Лабораторијско испитивање квалитета основне тканине врши се у акредитованим лабораторијама РС о трошку добављача.**
- Добављач преузима на чување контраузорке основне тканине до суперанализе или истека гарантног рока.
- Транспорт узорака на лабораторијску анализу и/или суперанализу извршиће добављач о свом трошку.
- У случајевима кад нека од уговорних страна није сагласна са налазима лабораторије у I степену, уговорне стране ће споразумно ангажовати независну акредитовану лабораторију.
- Резултати суперанализе су коначни, а трошкове ангажовања лабораторије за суперанализу сносиће страна чија је тврдња о квалитету оспорена резултатом.
- Налаз лабораторије која је вршила суперанализу је коначан за обе стране.
- Након добијања извештаја о лабораторијском испитивању, надлежни орган ВКК СМР МО доноси **решење о пријему**, односно одбијању основне тканине са разлога одбијања. Решење се доноси у року од **5 (пет) радних дана** од датума када је лабораторијска анализа заведена у деловодни протокол ВКК СМР МО. Уколико се решење не донесе у назначеном року, ВКК СМР МО о томе писаним путем обавештава добављача, УСн СМР МО и УОЛ СМР МО са образложењем кашњења, а добављачу се продужава рок испоруке за број дана кашњења.
- **Добављач не може започети израду уговорених добара пре него што добије Решење о пријему основне тканине од стране ВКК СМР МО.**



„ПРОИЗВОДНА МИЛЕ ДРАГИЋ“
Д.О.О
ЗРЕЊАНИН, Македонска 11



❖ **Квалитативни пријем готовог добра**

- Квалитативни пријем готовог добра **врши се само органолептички**.
- Добављач је у обавези да издвоји готова добра која су предмет уговора, од осталих добара намењених тржишту у посебну просторију или део магацинског простора.
- ВКК СМР МО је у обавези да органолептички прегледа **најмање 5%** припремљених готових добара за испоруку.
- Уколико добављач није сагласан са налазом проверача при органолептичком квалитативном пријему може захтевати поновни комисијски органолептички квалитативни пријем. Исти врши мешовита комисија коју сачињавају два члана добављача, два члана наручиоца и један неутрални члан (стручно лице из предметне области), које споразумно одређују ВКК СМР МО и добављач. Комисија има задатак да потврди или демантује првобитни налаз органолептичког квалитативног пријема проверача и не може да доноси било какве одлуке које су у супротности са Уговором. Трошкове поновљеног комисијског пријема сноси страна чија је тврдња оспорена. Налаз мешовите комисије је коначан за обе стране.
- Проверач/и ВКК сачињава/ју **решење о пријему и записник о извршеном органолептичком пријему**.
- Уколико дође до дефинитивног одбијања појединих партија или њихових делова, добављач је дужан да у току даље реализације уговора та добра видно обележи, онемогући њихову испоруку и да на захтев ВКК СМР МО пружи доказ о поступању са неусаглашеним производом.
- Један примерак Решења и Записника о органолептичком пријему/одбијању добара које је донела ВКК СМР МО обавезно се доставља УОЛ ради праћења реализације Уговора.
- **Забрањује се испорука добара пре добијања Решења о пријему и Записника о органолептичком пријему од стране ВКК СМР МО. Добављач је дужан да сваком крајњем примаоцу, уз отпремницу, достави оригинал записника о квалитативном пријему.**

Квантитативни пријем врши комисија или лице које одреди крајњи прималац, према важећим прописима и наређењима.

Квантитативни пријем (утврђивање присуства печата ВКК СМР МО на транспортном паковању, контролисање до 10% испоручене количине и провера садржаја транспортног паковања и његове усаглашености са декларацијом на транспортном паковању) **врши се у складишту купчевог крајњег примаоца о чему се сачињава и комисијски записник о квалитативном и квантитативном пријему.**

У случају да се на месту пријема констатује одступање у количини и оштећења на испорученим добрима, купчев прималац је дужан да сачини **записник који ће потписати овлашћени представник добављача и тиме потврдити утврђене недостатке.**

АМБАЛАЖА, ОБЕЛЕЖАВАЊЕ И НАЧИН ПАКОВАЊА

Члан 5.

Трошкове амбалаже сноси добављач и амбалажа се не враћа.

Добра из партије **5 са редних бројева од 1 до 3** се пакују појединачно у полиетиленску провидну кесу, а затим се пакују у петослојну картонску кутију.

Добра из партије **5 са редног броја 4** се пакују по 10 комада фиксирана гумицом, а затим се пакују у петослојну картонску кутију.

Амбалажне-транспортне кутије затварају се по отворима квалитетном лепљивом траком, која обухвата цео обим кутије (по дужини и висини) и искључиво је из једног дела.

На ужој страни транспортне амбалажне-кутије, у горњем десном углу лепи се папирна етикета формата А5 која садржи следеће податке:

- назив и место добављача/произвођача,



- број уговора,
- назив добра,
- количину,
- величински број,
- просечну бруто масу кутије и
- годину производње.

Транспортне-амбалажне кутије морају бити нове и не смеју садржати било какве додатне штампане или писане натписе, етикете и сл.

НАЧИН И РОК ПЛАЋАЊА

Члан 6.

Исплату уговорених добара врше крајњи примаоци на терет ЦМО ЗОК ГШ ВС, књиговодствена шифра "250" конто 4261, у року од 30 (тридесет) дана од дана пријема комплетне исплатне документације у деловодство крајњег примаоца.

Добављач је дужан да крајњим примаоцима за испоручена добра достави следећу исплатну документацију:

- оригиналан рачун у два примерка,
- оригиналну отпремницу потписану од стране примаоца добара
- оригинал Решење о пријему и Записник о органолептичком пријему ВКК СМР МО и
- записника о квалитативном и квантитативном пријему, с тим што се плаћају само стварно примљене количине без обзира колико је назначено на рачуну (фактури).

Исплата се врши на основу исплатне документације:

- оригиналног и овереног рачуна,
- отпремнице добављача,
- решења о пријему и записника о органолептичком пријему и
- записника о квалитативном и квантитативном пријему, с тим што се плаћају само стварно примљене количине без обзира колико је назначено на рачуну (фактури).

Уколико Добављач не достави исплатну документацију за наплату испоручених добара одмах, а најкасније у року од 7 дана од дана испоруке, рок плаћања се продужава за онолико дана колико је каснио са достављањем исте.

Порез на додату вредност се обрачунава и плаћа у складу са Законом о порезу на додату вредност ("Сл. гласник РС" број 93/12, 108/13, 6/14, 68/14, 142/14 и 5/15).

Уколико дође до измене Закона о порезу на додату вредност, у току важности овог оквирног споразума и појединачних закључених уговора, примењиваће се важећи Закон о порезу на додату вредност, који се односи на регулисање пореза на додату вредност, од тренутка његовог ступања на снагу и по овом основу се неће закључивати допуне уговора

Добављач се обавезује да одмах после испоруке добара достави Дирекцији за набавку и продају, Управе за снабдевање СМР МО по један примерак рачуна и отпремница са напоменом "за евиденцију".

РОК, МЕСТО И НАЧИН ИСПОРУКЕ

Члан 7.

Рок испоруке за сва добра из партије 5 је 130 (стотридесет) дана од дана обостраног потписивања уговора.

Испоруку уговорених добара до крајњих примаоца врши добављач сопственим превозом и о свом трошку.

Врсту превоза одређује добављач. Испорука се сматра извршеном даном предаје добара примаоцу, што се доказује овереном отпремницом коју је потписало лице или комисија за пријем крајњег примаоца.

Добављач је у обавези да најави испоруку уговорених добара најмање 3 (три) дана пре испоруке и то телефоном и у писаном облику путем телефакса



Место испоруке, лица за контакт, контакт телефон за партију 5 је: ВП 2078-5 Младеновац, Хадук Велькова бб, потпуковник Радовић Ненад, 064-8329-841,

Наручилац задржава право измене диспозиције – места испоруке, количине по месту испоруке без сагласности добављача, с тим да су укупно уговорене количине непромењиве.

ГАРАНЦИЈА И РЕКЛАМАЦИЈА

Члан 8.

Гарантни рок за партију 5 је најмање 24 месеца.

Гарантни рок почиње да траје од дана испоруке уговорених добара.

Приговор у погледу количине, оштећења и других недостатака, а који су установљени комисијски приликом отварања оригинално запковане амбалаже ради употребе уговорених добара купчев прималац може да достави телефонским позивом, добављачу у току гарантног рока, што потврђује путем телефона или препорученим писмом.

Купчеви примаоци ће у случају евентуалних недостатака у квалитету, количини и очигледних грешака као и накнадног испољавања скривених мана (све оно што није било могуће утврдити у редовном поступку контроле квалитета) или рекламације било које врсте у почетној фази употребе добара и у периоду гарантног рока за сваки утврђени недостатак упознати добављача, Управу за снабдевање СМР МО и ВКК СМР МО, о чему ће сачинити комисијски записник који ће достави добављачу са захтевом за отклањање недостатака на уговореним добрима код којих је дошло до одступања у квалитету или количини. Добављач је у обавези да о свом трошку у року од 20 дана од добијања писаног захтева, отклони недостатке, односно да испоручи друга условна добра и да о томе обавести ВКК СМР МО.

Код решавања рекламације наручилац може захтевати суперанализу контра узорака или узорковање нових узорка из складишта купца

КАЗНЕНЕ ОДРЕДБЕ

Члан 9.

Уколико Добављач не испоручи предмет набавке у уговореном року, дужан је да наручиоцу плати уговорну казну у висини од 2% (промила) дневно за сваки дан закашњења. Уговорна казна може бити највише 5% од укупне вредности добара испоручених са закашњењем.

Делимично извршење испоруке у предвиђеном року из члана 7. овог уговора не искључује обавезу плаћања уговорне казне.

Закашњењем испоруке се сматра, ако добављач испоручи добра после рока наведеног у члану 7. уговора.

Наплату уговорне казне врши крајњи корисник одбијањем од рачуна при исплати добара испоручених са закашњењем и то без претходног обавештења.

Ако добављач не изврши у било ком проценту, било коју уговорну обавезу, раскине Уговор или закасни са испоруком добара преко рока који је предвиђен напред наведеном уговорном казном, наручилац, без сагласности добављача и обавезе обавештавања, има право да депоновани инструмент обезбеђења извршења уговорених обавеза, меницу (коју доставља приликом потписивања Уговора), поднесе на наплату банци код које добављач има отворен текући рачун, на износ од 10% од укупне вредности уговора без ПДВ-а.

Наручилац има право да једнострано раскине уговор уколико добављач не изврши у било ком проценту, било коју уговорну обавезу или закасни са испоруком добара преко рока који је предвиђен напред наведеном уговорном казном, и да депоновани инструмент обезбеђења извршења уговорених обавеза добављача, меницу, поднесе на наплату банци код које добављач има отворен текући рачун, на износ од 10% укупне вредности уговора без ПДВ-а.

Право Наручиоца на наплату уговорне казне не утиче на право Наручиоца да захтева накнаду штете.

ВИША СИЛА

Члан 10.

Уколико после закључења овог уговора наступе околности више силе сходно одредбама Закона о облигационим односима ("Службени лист СФРЈ", бр. 29/78, 39/85, 45/89 и 57/89, "Службени лист СРЈ", бр. 31/93, 22/99 и 44/99) а које доведу до ометања или онемогућавања извршења обавеза дефинисаних уговором, рокови извршења обавеза ће се продужити за време трајања више силе.

Виша сила подразумева екстремне и ванредне догађаје који се не могу предвидети, који су се догодили без воље и утицаја уговорних страна и који нису могли бити спречени од стране погођене вишом силом. Вишом силом могу се сматрати поплаве, земљотреси, пожари, политичка збивања (рат, нереди већег обима, штрајкови), императивне одлуке власти (забрана промета увоза и извоза) и сл.

Уговорна страна погођена вишом силом, одмах ће у писаној форми обавестити другу страну о настанку непредвиђених околности и доставити одговарајуће доказе. О наведеном уговорне стране треба да постигну писану сагласност

РЕШАВАЊЕ СПОРОВА

Члан 11.

Све спорове који проистекну у реализацији овог уговора, уговорне стране ће решавати споразумно.

У случају да се не постигне сагласност о спорним питањима, уговорне стране су сагласне да спорове решавају код Привредног суда у Београду.

ИЗМЕНА, ДОПУНА И РАСКИД УГОВОРА

Члан 12.

Овај Уговор може бити измењен или допуњен, односно раскинут у случају споразумног раскида, у истој форми у којој је закључен само сагласношћу уговорних страна.

Наручилац задржава право да једнострано раскине уговор у случајевима предвиђеним чланом 9. став 6. овог Уговора.

МЕРЕ БЕЗБЕДНОСТИ

Члан 13.

Уговорне стране су обавезне да се придржавају Закона о тајности података ("Сл. гласник РС", бр. 104/09).

Наручилац може захтевати заштиту поверљивости података које Добављачу ставља на располагање, (укључујући и њихове подизвођаче и чланове групе у случају заједничке понуде).

Добављач односно лице које је примило податке одређене као поверљиве дужно је да их чува и штити, без обзира на степен те поверљивости.

ОСТАЛЕ ОДРЕДБЕ

Члан 14.

За све што није изричито прецизирано овим уговором о јавној набавци примењују се одредбе Закона о облигационим односима ("Сл. лист СФРЈ" бр. 29/78, 39/85, 45/89, 57/89, "Сл. лист СРЈ" бр. 31/93, 22/99 и 44/99).

Добављач је обавезан да у року од 5 (пет) дана од дана настанка пословне промене о истој писано обавестити наручиоца.

Уговор је састављен у **три истоветна примерка**, по један примерак за сваку уговорну страну и један примерак за потребе Војне контроле квалитета СМР МО.

Наручилац задржава право да уговор умножи и изворно достави у потребном броју својим крајњим корисницима.



Уговор ступа на снагу даном обостраног потписивања.

Уговор је потписан дана 15 JUL 2016 Године.

ДОБАВЉАЧ:

Производња Миле Драгић
ДИРЕКТОР



„ПРОИЗВОДЊА МИЛЕ ДРАГИЋ“
ДОО
ЗРЕЊАНИН, Македoнска 11

НАРУЧИЛАЦ:

ДИРЕКЦИЈА ЗА НАБАВКУ И ПРОДАЈУ

ДИРЕКТОР

п у к о в н и к

др Александар Буквић, дипл.инж.

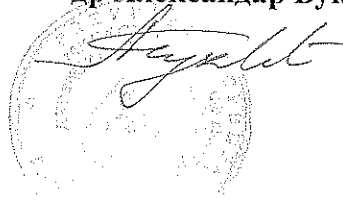

ТЕХНИЧКА СПЕЦИФИКАЦИЈА

ПАРТИЈА 5 – ТОРБИЦА ОФИЦИРСКА И РАНАЦ

5.1. Торбица официрска зелене боје

5.2. Торбица официрска драп боје

Карактеристика	Опис
Примарна намена	Ношење прибора за писање, радних свезака и других докумената.
Величина	Празна торбица без спољних џепова: (39x27x9) cm (ДxШxВ). Дозвољено одступање +/- 10%.
Материјал израде	Захтеви за квалитет основне тканине су идентични као за ранац модуларни (добро на редном броју 3). Изглед површине, опип материјала, копче и помоћни материјали: према овереном узорку.
Боја	Боја: зелена , оријентационо према стандардној палети Pantone TPX 19-0323 (или еквивалентно) и драп боја. Боје се дефинишу овереним узорцима. Боја помоћног материјала је усклађена са бојом основне тканине.
Начин затварања	Преклапањем преко горње ивице целе предње стране торбе.
Ношење	Рукохват са ојачањем се налази са горње стране. Каиш за ношење преко рамена се качи на две бочне стране. На каишу поставити ојачање које се може померати, а начин постављања на торби, омогућава лако скидање и постављање каиша.
Специфични захтеви	Странице торбе ојачати сунђером. Унутрашњост торбе поделити вертикално на две посебне целине. Спољни изглед торбе, бордура ивица и позиције преграда и џепова су према овереном узорку.
Потребне преграде	На предњој скривеној страни поставити: - 5 отвора за ношење оловака, - 1 џеп са поклопцем за алат и прибор, - 1 џеп са поклопцем за бусолу и - 1 џеп са поклопцем за резач и оловку. На обе бочне стране поставити по један џеп. Са унутрашње стране предње странице поставити провидну преграду са рајсфершлусом. Предња страна се учвршћује пластичном копчом. Сви џекови имају поклопце који се учвршћују чичак траком.



„ПРОИЗВОДЊА ИЛИ ДРАГТЕ“

Д.О.О.

ЗРЕЊАНИН, Македoнска 11



Начелан изглед



5.3. Ранец војнички модуларни зелене боје

Намена ранца војничког модуларног

Ранец војнички модуларни (у даљем тексту ранец) намењен је за смештај и преношење војне опреме и борбених ресурса који по материјалној формацији припадају војнику.

Састав комплета ранца

Комплет ранца чини:

- ранец транспортни,
- ранец борбени,
- футрола прибора за јело,
- футрола за ашовчић,
- футрола за персонални радио,
- футрола за ручну ВВФ радио станицу,
- футрола за ПДА уређај,
- футрола за санитарски комплет,
- упутство за руковање, чување и одржавање ранца модуларног.

Комплет ранца је ближе дефинисан овереним узорком.

Квалитет материјала за израду ранца

Карактеристике основне тканине:

- Боја: зелена. Боја се дефинише овереним узорком;
- Сировински састав тканине: полиамид 6.6 са PU наносом на наличју тканине (SRPS EN ISO 1833-7);
- Преплетај тканине: платно;
- Површинска маса тканине са наносом: $375 \text{ g/m}^2 -10\% / +5\%$ (SRPS F.S2.016);
- Прекидна сила тканине (SRPS EN ISO 13934-1)
 - по основи: минимум 250 daN (епрувета ширине 5 cm),
 - по потки: минимум 210 daN (епрувета ширине 5 cm);
- Отпорност на хабање без механичког оштећења (SRPS EN ISO 12947-2): најмање 150.000 циклуса под притиском од 12 kPa;

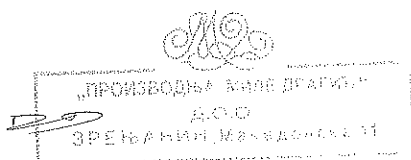

- Отпорност према наизменичном превијању (SRPS EN ISO 5402-1): после 20.000 циклуса превијања не сме доћи до раслојавања/пуцања PU наноса на наличју тканине;
- Тканина мора да буде водонепропустљива (SRPS EN 20811): минимално 650 cm воденог стуба (при градијенту притиска 60 cm H₂O/min.);
- Упијање воде окисњавањем по Бундесману (SRPS EN 29865):
 - пре прања и хемијског чишћења: највише 15 %;
 - после три хемијска чишћења: највише 20 %;

Отпорност на пилинг: најмање оцена 4 (SRPS EN ISO 12945-1;16 сати, 57.600 циклуса);

- Постојаности обојења:

Ред. бр.	Постојаност обојења на:	Јединица мере: оцена (минималне вредности)
1.	светлост (SRPS EN ISO 105-B02)	5
2.	хемијско чишћење (SRPS EN ISO 105-D01)	4
3.	прање на 60° C (SRPS EN ISO 105-C06)	4
4.	воду (SRPS EN ISO 105-E01)	4
5.	трење на суво (SRPS EN ISO 105-X12)	4
6.	трење на мокро (SRPS EN ISO 105-X12)	3-4

Карактеристике помоћних материјала

- Тканина полиамидна са полиуретанским наносом на наличју, за затварање ранца борбеног:
 - Површинска маса са наносом (са 4% влаге): (80 – 125) g/m² (SRPS F.S2.016:1986);
 - Прекидна сила тканине (SRPS EN ISO 13934-1):
 - а) по основи: минимум 61 daN (епрувета ширине 5 cm),
 - б) по потки: минимум 56 daN (епрувета ширине 5 cm);
 - Скупљање прањем на 40°C (SRPS EN ISO 3759):
 - а) по основи: максимално 2,5 %;
 - б) по потки: максимално 2,5 %;
 - Постојаности обојења:

Ред. бр.	Постојаност обојења на:	Јединица мере: оцена (минималне вредности)
1.	хемијско чишћење (SRPS EN ISO 105-D01)	4
2.	прање на 60° C (SRPS EN ISO 105-C06)	4
3.	воду (SRPS EN ISO 105-E01)	4
4.	трење на суво (SRPS EN ISO 105-X12)	4
5.	трење на мокро (SRPS EN ISO 105-X12)	3-4

- Упијање воде по Бундесману (SRPS EN 29865):
 - а) пре прања и хемијског чишћења: највише 30 %;
 - б) после три хемијска чишћења: највише 40 %;
- Водонепропустљивост: (SRPS EN 20811): минимално 650 cm воденог стуба (при градијенту притиска 60 cm H₂O/min.);

- Конац за шивење је тројични од PA филамента, минималне прекидне силе од 3,3 daN (SRPS EN ISO 13934-1);
- Бравице, регулатори дужине гуртни, стопери и остали делови израђени од пластичне масе морају бити поуздани и отпорни на ломове. Начелни изглед и димензије бравица и регулатора



„ПРОИЗВОДЊА МИЛЕ ДРАГИЋ“
Д.О.О.
ЗРЕЊАНИН, Македонско II

Handwritten signature or initials.

дужине приказани су на сликама од редног броја 8. до редног броја 12 (све мере су дате у милиметрима);

- Гуртне морају да буду квалитетне са свим затопљеним крајевима, тако да приликом експлоатације и коришћења ранца не долази до њиховог оштећења.

Основне карактерике, конструкција и димензије ранца

Основне карактеристике

- Маса, без припадајућих футрола и предмета за паковање је 4 kg (толеранција + 10 %);
- Ранец модуларни мора бити подесан за брзо постављање на леђа, као и за брзо и једноставно скидање са леђа;
- Веза између модула ранца транспортног и ранца борбеног, којом се они спајају у једну целину, мора обезбедити њихово брзо и поуздано спајање и раздвајање, као и одговарајуће међусобно пријањање;
- Ранец модуларни мора бити функционално употребљив у температурном интервалу од -30 до + 50 °C;
- Век трајања ранца модуларног у условима складиштења и нормалне експлоатације не сме бити мањи од 10 година. Сви елементи ранца модуларног морају обезбедити висок ниво поузданости приликом експлоатације.

Конструкција и димензије

- Конструкција и начин израде ранца дефинисани су овереним узорком и сликама. На сликама од броја 1. до броја 7. дат је приказ и основне димензије делова комплета (све мере су дате у милиметрима). Футрола за санитарски комплет се израђује према овереном узорку;
- Унутрашње мере ранца модуларног треба да износе:
 - за транспортни ранец: 370 mm x 230 mm x 670 mm
 - за борбени ранец: 365 mm x 160 mm x 290 mm(Толеранције за димензије ранца износе $\pm 3\%$)
- Леђни део ранца мора бити омекшан и ојачан са одговарајућим алуминијским профилима, који прате анатомију тела. Алуминијумски профили не смеју се деформисати при редовним активностима војника;
- На поклопцу ранца борбеног уграђују се три мобилне футроле које се користе за смештај уређаја, следећих димензија: 74 mm x 128 mm x 36 mm (персонални радио); 75 mm x 238 mm x 47 mm (ручна ВВФ радио станицу) и 89 mm x 144 mm x 46 mm (за ПДА уређај), које се према потреби могу монтирати и на предњем делу ранца борбеног или на прслуку тактичком (борбени). Толеранције за димензије футрола износе -3%/+5%;
- На унутрашњем делу поклопца ранца борбеног монтира се футрола за санитарски комплет, конструкција футроле према овереном узорку;
- На унутрашњој страни поклопаца ранца транспортног и борбеног уграђује се прозорчић, који се ушива од провидне савитљиве полиетиленске фолије, за улагање картона са основним подацима корисника;
- На доњем делу модула ранца транспортног уграђује се појас за везивање ранца око струка. У леђни и бочни део појаса уграђује се сунђер ради удобности приликом ношења. Појас мора имати могућност дотезања чиме се онемогућава померање ранца при кретању војника;
- Ремници на модулима ранца транспортног и ранца борбеног треба да буду подесиви и са уграђеним сунђером и синтетичком плетенином на наличју, према овереном узорку;
- На предњем делу ранца транспортног нашивају се хоризонтално гуртне за постављање ранца борбеног. На леђној страни ранца борбеног вертикално се нашивају гуртне намењене за једноставно скидање и постављање на ранец транспортни или на леђни део тактичког (борбеног) прслука. На предњем делу ранца борбеног постављају се хоризонталне гуртне за качење мобилних футрола из састава борбеног комплета. На горњем делу модула ранца транспортног и ранца борбеног уграђују се траке за везивање вреће за спавање;
- На бочним странама модула ранца транспортног налази се по један цеп опште намене (један цеп је двоструки);
- На бочним странама модула ранца борбеног налазе се нашивене гуртне са „тунелима” за постављање мобилних футрола (за ашовчић и прибор за јело).

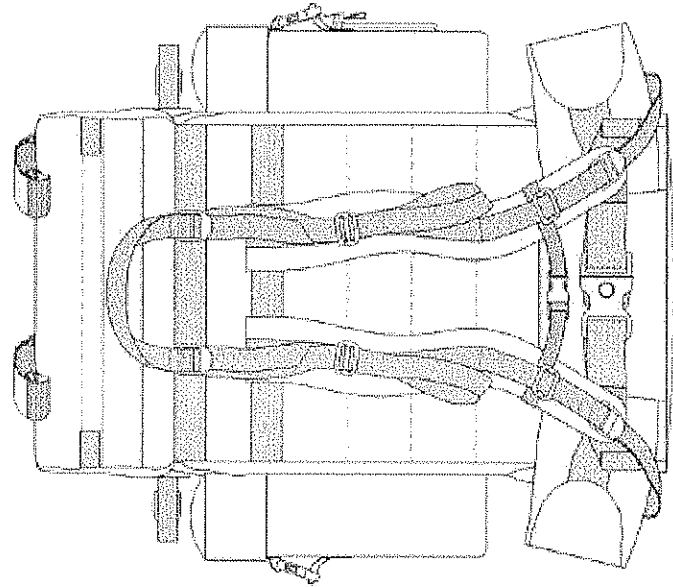

РАНАЦ БОРБЕНИ
СА ФУТРОЛАМА

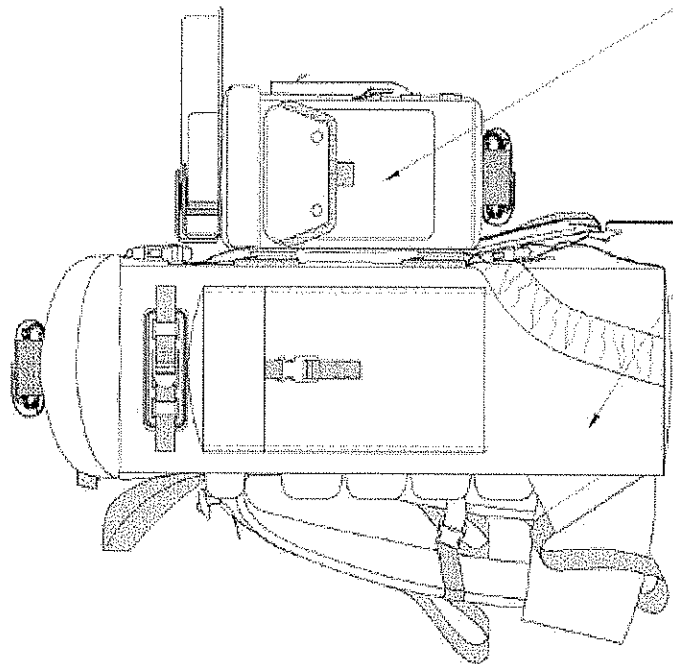

РАНАЦ ТРАНСПОРТНИ

РАНАЦ МОДУЛАРНИ

Запремина раница транспортног : 66 литара

Запремина раница борбеног : 17 литара

УКУПНА запремина раница модуларног : 83 литре

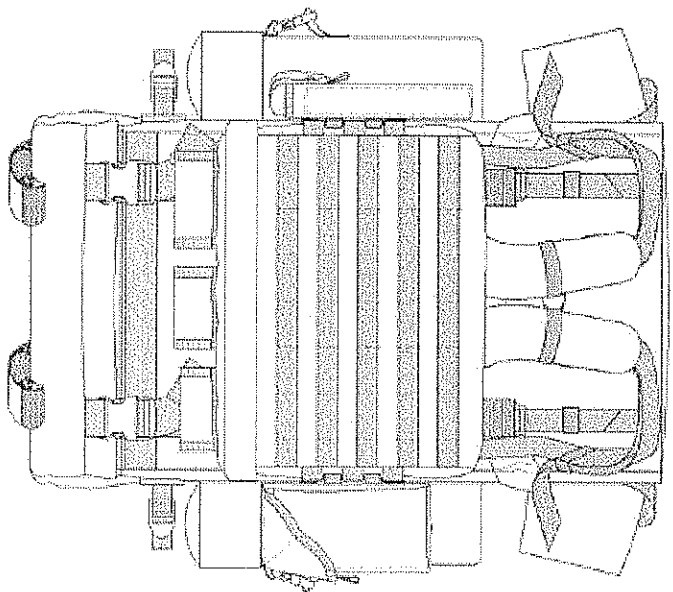

Слика 1. Изглед раница модуларног (изглед је прецизније одређен узорком)



„ПРОИЗВОЂАЧА МАКЕ ДРАГМА“
ДОО
ЗРЕЊАНИН, Македонија 11



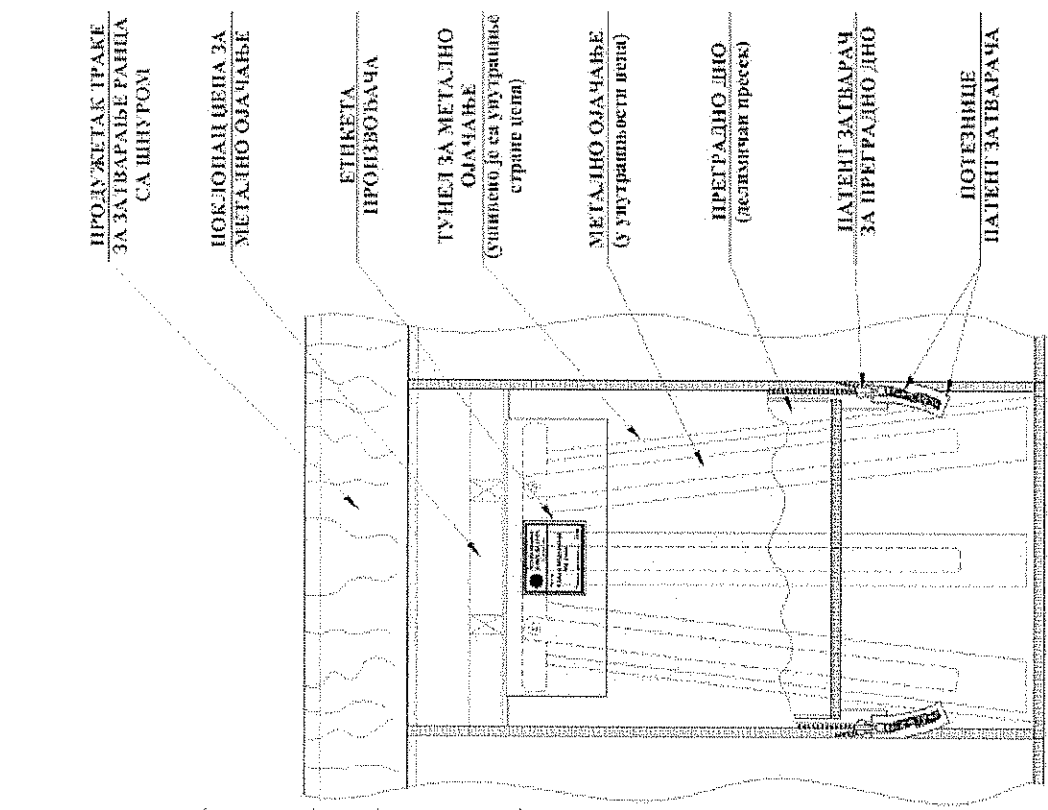
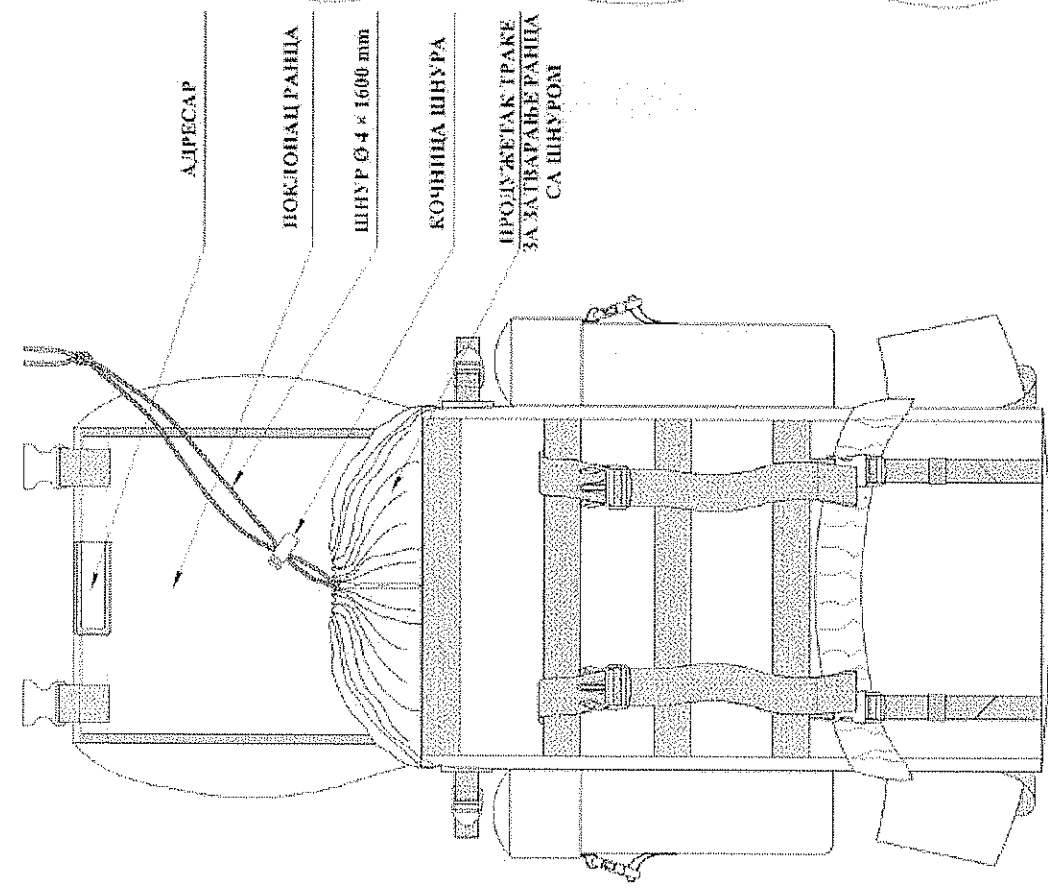

**РАИЦА ТРАИСПОРТНИ
СА ОТВОРЕНИМ ПОКЛОПЦЕМ**

**ЛЕВНА СТРАНА РАИЦА ТРАИСПОРТНОГ
(поглед са унутрашње стране)**

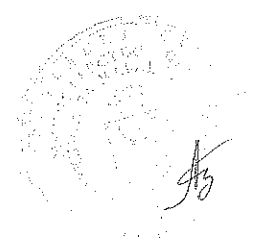

 „ПРОИЗВОДНИА КИЛЕ ДРАГИЈА“
 ДОО
 ЗРЕЊАНИН, Македонија бр 11

Слика 2. Изглед раица транспортног (изглед је прецизније одређен узорком)

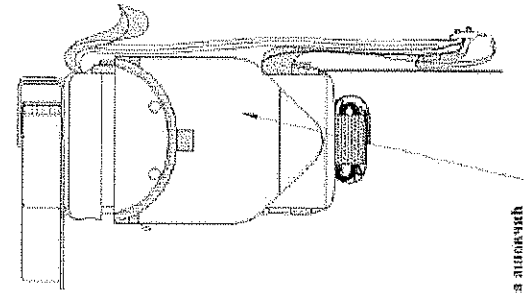

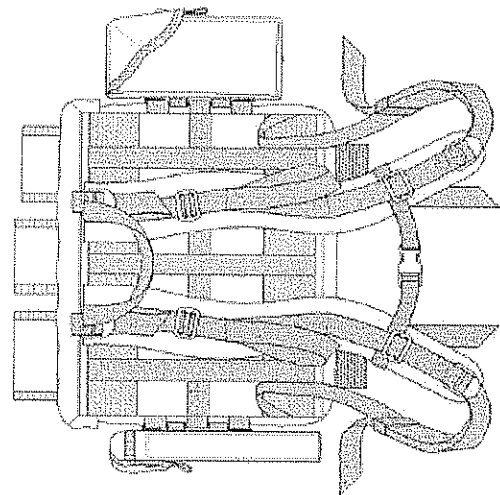

Футрола за апликациј



Футрола прибора за Језо

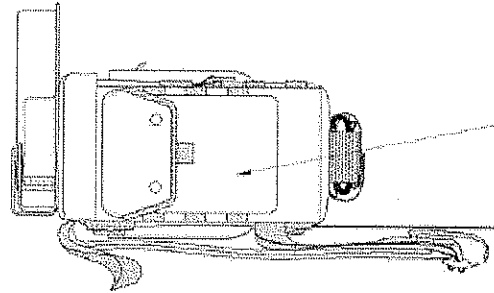

РАНАЦ БОРБЕНИ

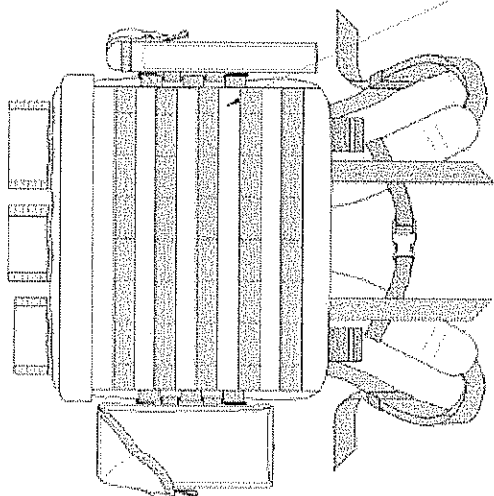

Проведена фазација на укупне картони со основни испитани критериуми

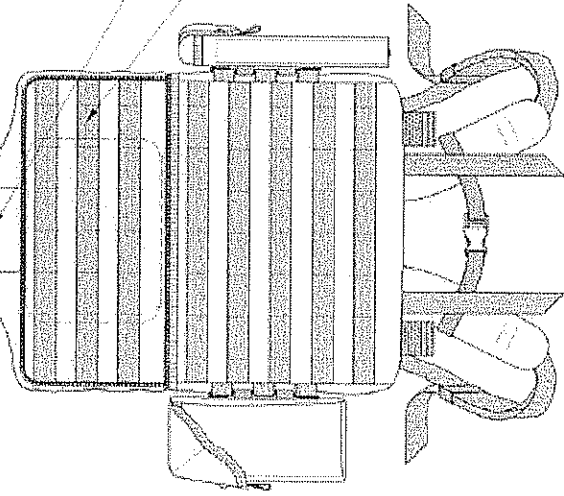

Гуртис на унутрашнесу јаску персонална ранца за индивидуалног КОМАНДА САРНИТЕСКОГ ИНДИВИДУАЛНОГ

Футрола за ПДА уређај

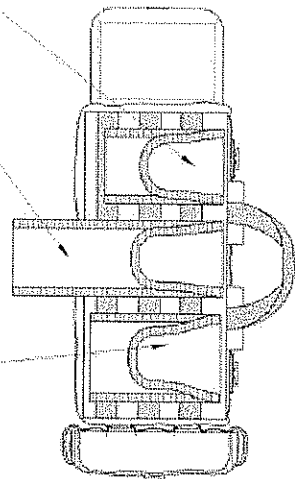

Футрола за персоналане раницо

Футрола за ручну ВВФ раницо стациоу

РАНАЦ БОРБЕНИ СА ФУТРОЛАМА

Унутрашње мере раница: 365 mm x 160 mm x 290 mm
Запремина раница: ≈ 17 dm³ ≈ 17 литара

Слика 3. Изглед раница борбеног са припадајућим футролама (изглед је прецизније одређен узорком)

„ПРОИЗВОДЃА МИЛЕ ДРАГИЌ“
ДОО.
ЗРЕЊАНИН, Македонска 11



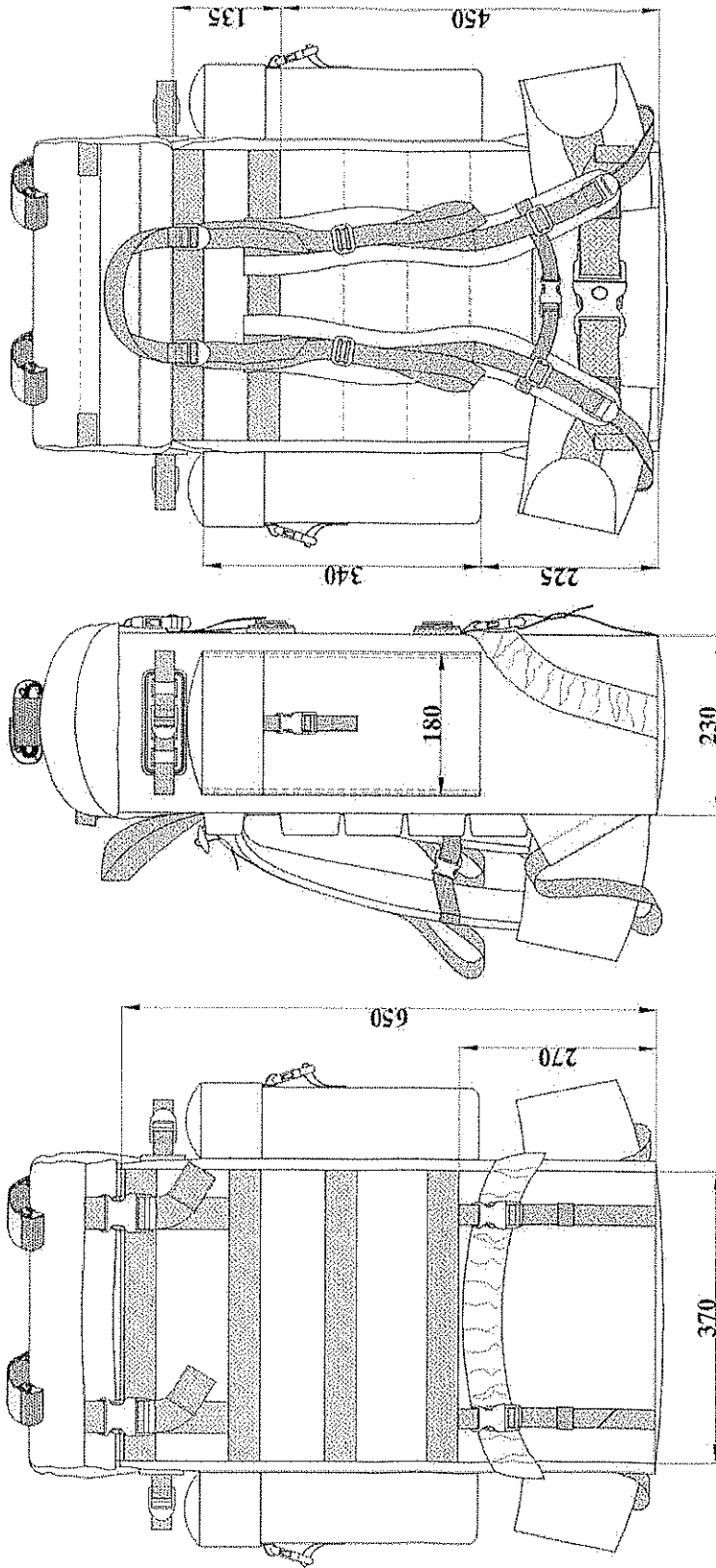

РАНАЦ ТРАНСПОРТНИ

Унутрашње мере ранца: 370 mm × 230 mm × 670 mm
 Запремина ранца: 57 литара
 Запремина бочних џепова: 9 литара
 УКУПНА запремина Ранца Транспортног: 66 литара

Слика 4. Основне димензије ранца транспортног (изглед је прецизније одређен узорком)

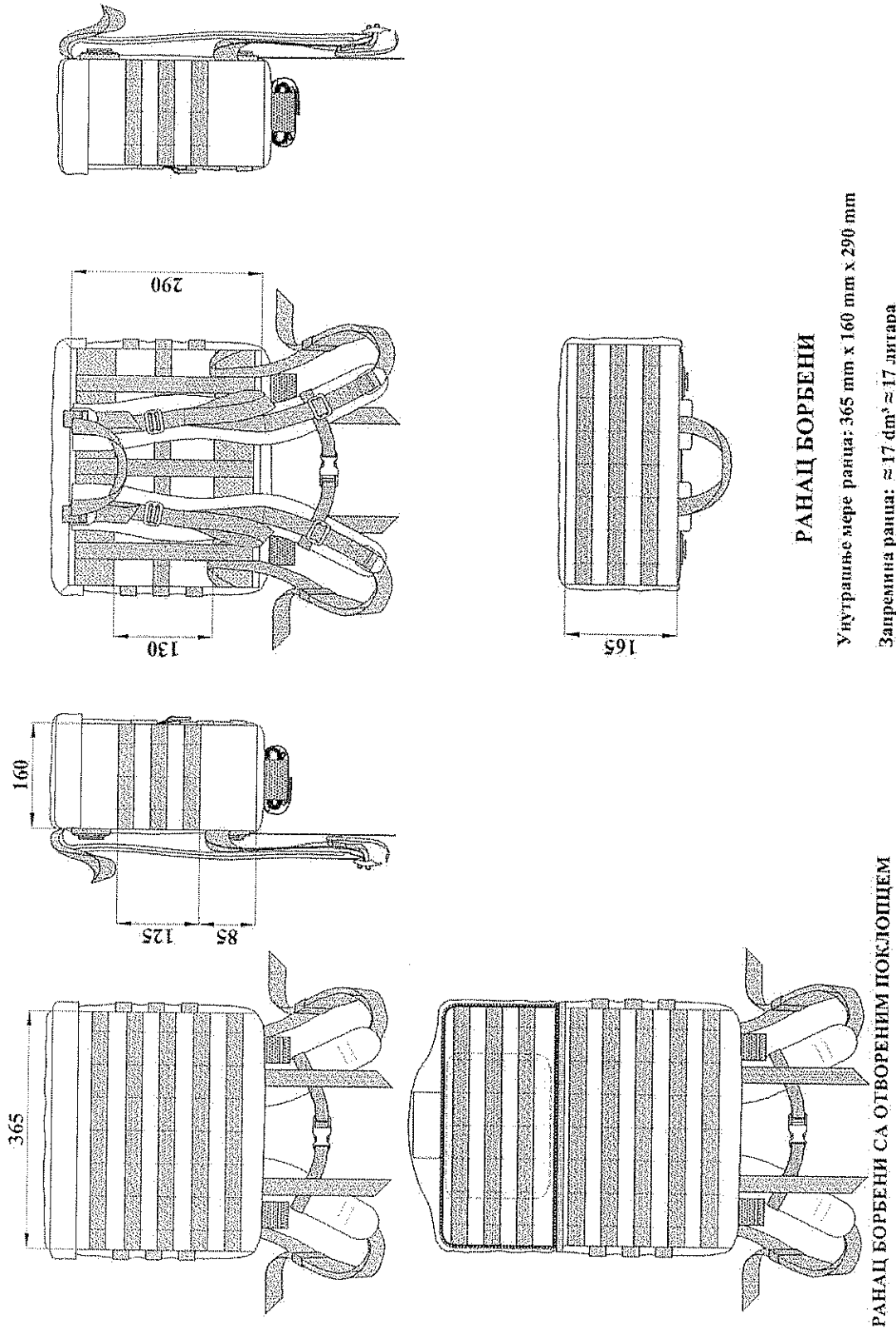

РАНАЦ БОРБЕНИ

Унутрашње мере раница: 365 mm x 160 mm x 290 mm

Запремина раница: ≈ 17 dm³ ≈ 17 литара

РАНАЦ БОРБЕНИ СА ОТВОРЕНИМ ПОКЛОПЦЕМ

Слика 5. Основне димензије раница борбеног (изглед је прецизније одређен узорком)

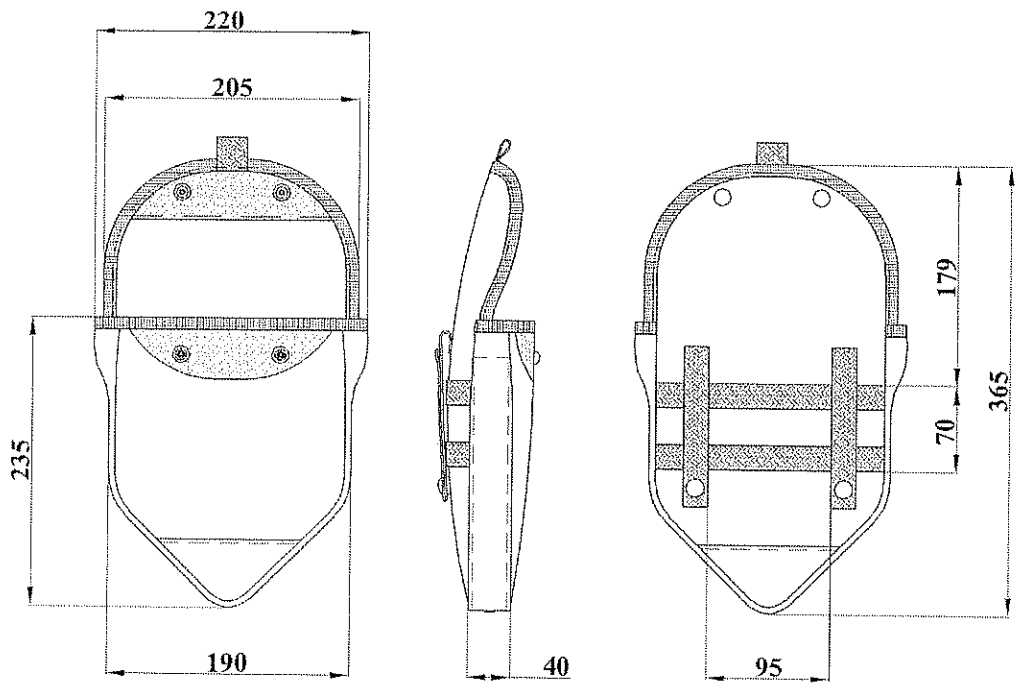

ФУТРОЛА ЗА АШОВЧИЌ

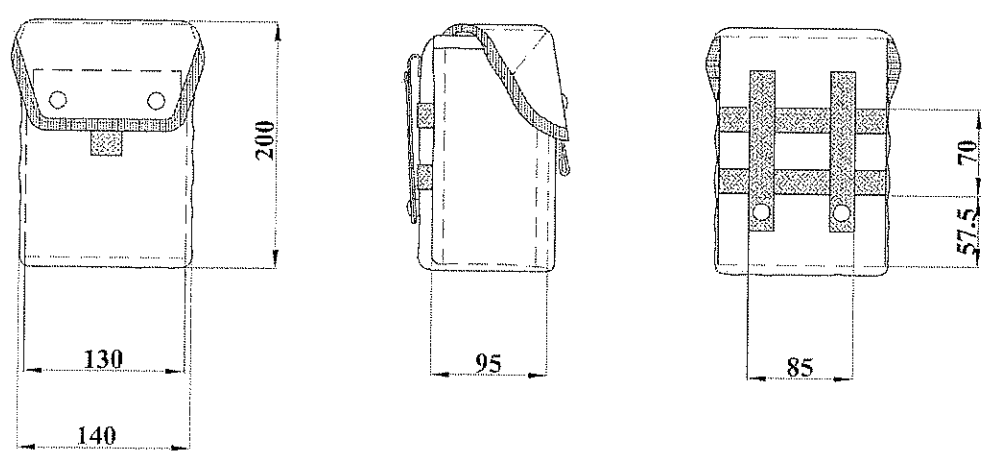

ФУТРОЛА ПРИБОРА ЗА ЈЕЛО

 „ПРОИЗВОДНА WILHE DRAGIT“
 Машицка фабрика бр. 100/16
 ЗРЕЊАНИН, Македонска П.



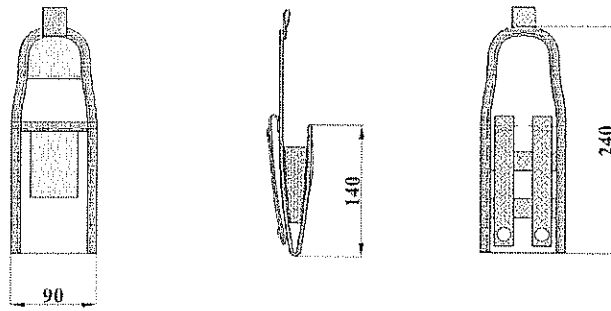

ФУТРОЛА ЗА ПЕРСОНАЛНИ РАДИО

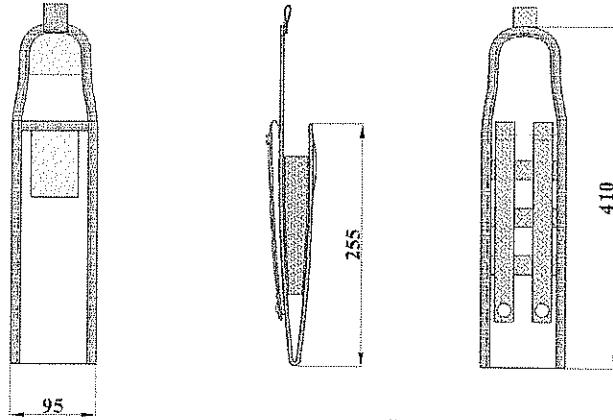

ФУТРОЛА ЗА РУЧНУ ВВФ РАДИО СТАНИЦУ

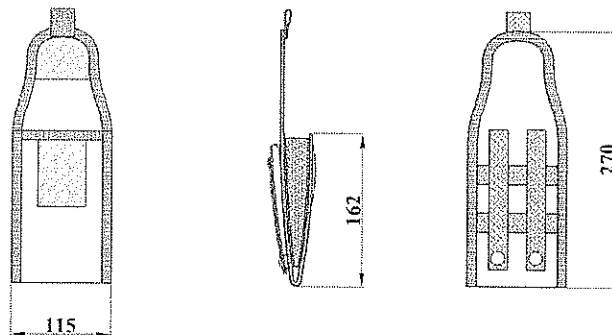

ФУТРОЛА ЗА ПДА УРЕЂАЈ



 „ПРОИЗВОДИЛА МИЛА ДРАГИЋ“
 Д.О.О.
 ЗРЕЊАНИН, МКДОНСКА 11

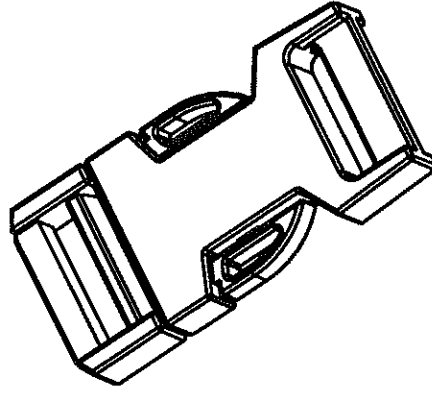
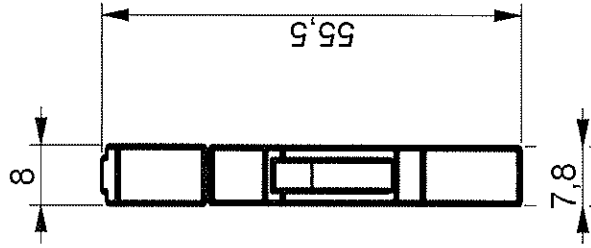
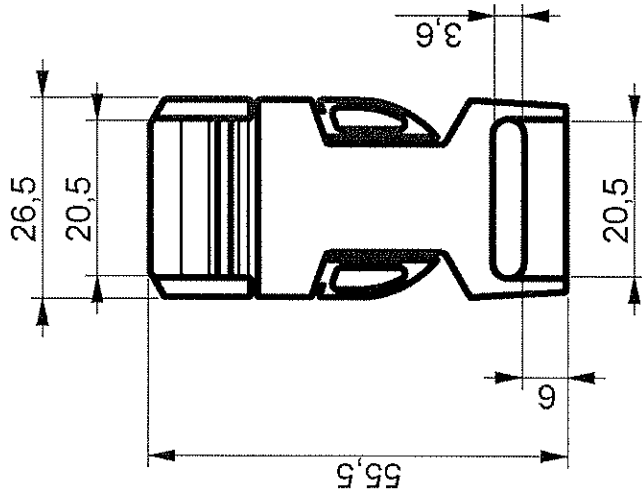
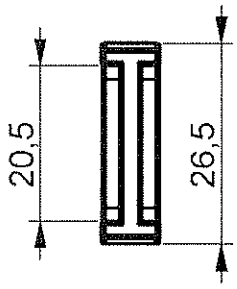

 ЗРЕЊАНИН, МКДОНСКА 11

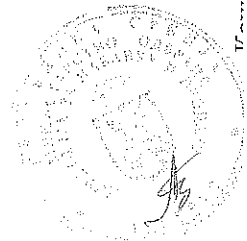

Слика 8 - Начелан изглед и димензије бралице за гуртну ширине 2 cm

„ПРОИЗВОДЊА МАЛЕ ДРАГИТ“
 Д.О.О
 ЗРЕЊАНИН, Македонске ПТ

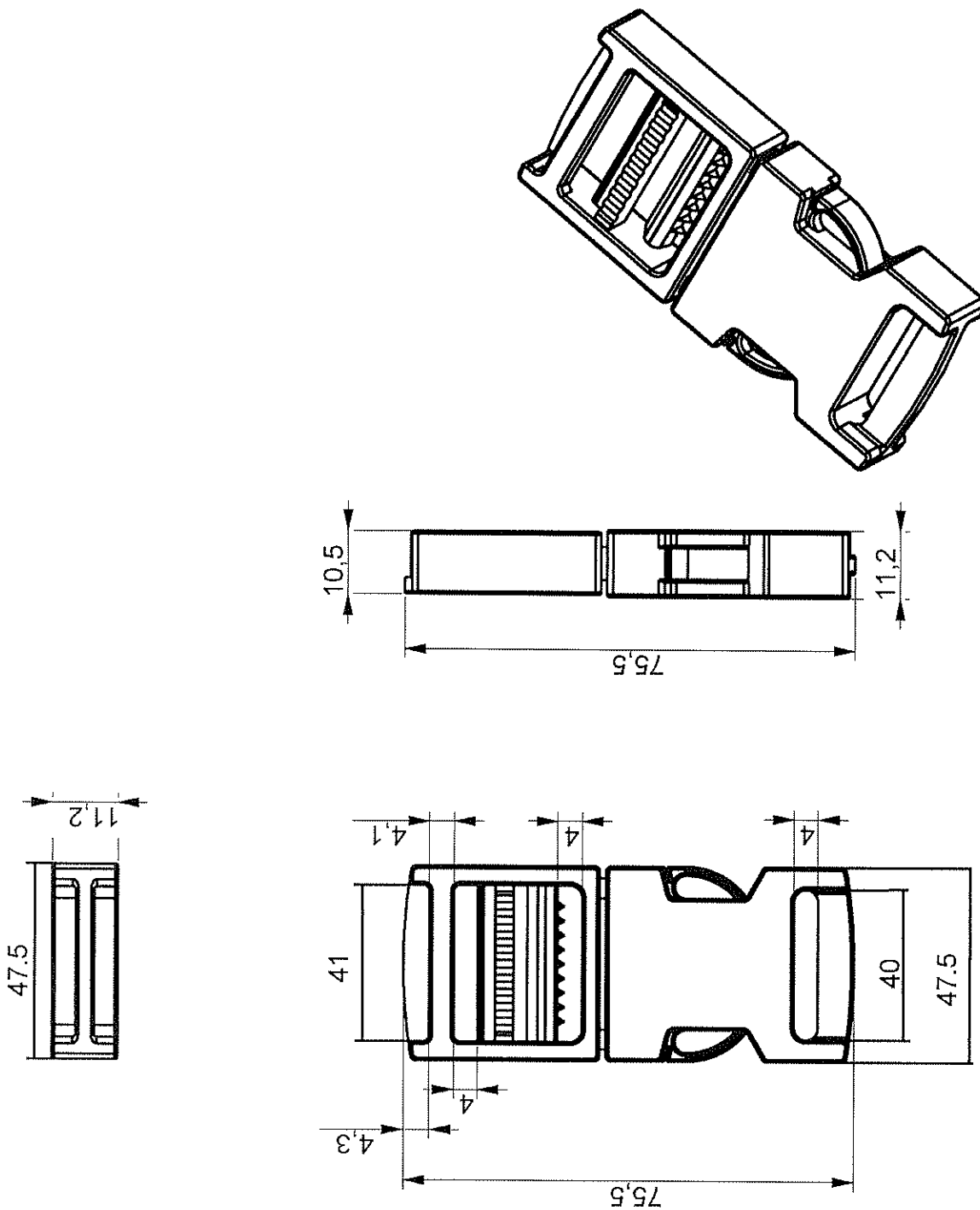



Слика 10 - Начелан изглед и димензије бравце за гуртну ширине 4 см

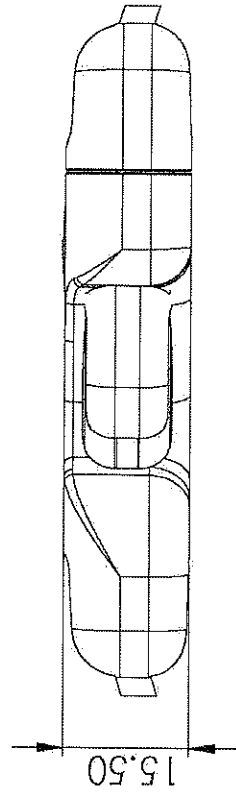
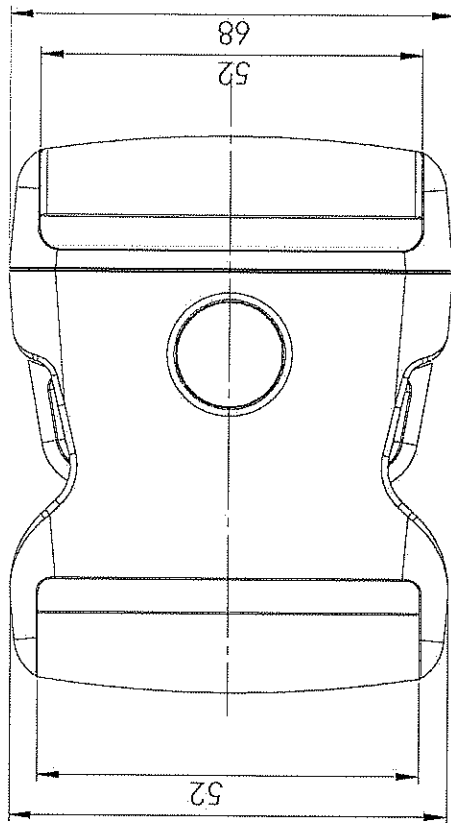

Слика 11- Начелан изглед и димензије бравнице за гуртну ширине 5 см

„ПРОИЗВОДЊА КИЛЕ ДРАГИЕ“
Д.О.О.
ЗРЕЊАНИН, МАКЕДОНСКА 11

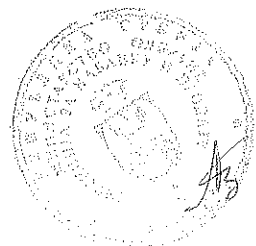

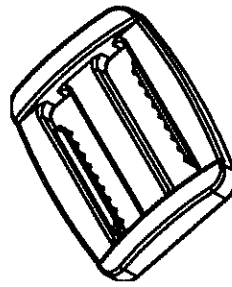
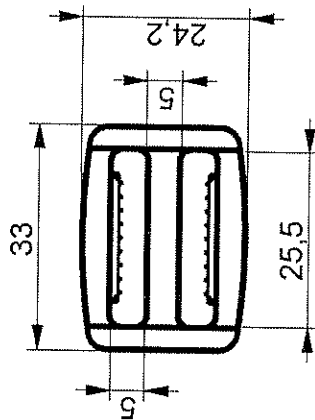
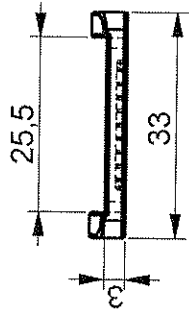
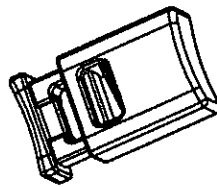
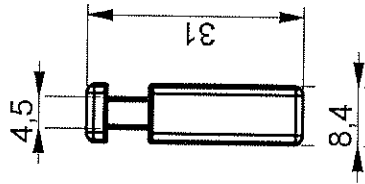
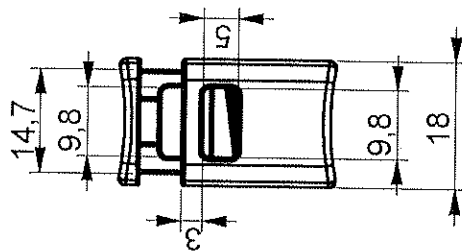
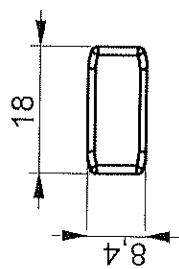

Слика 12 - Начелан изглед и димензије стопера и регулатора дужине за гуртну ширине 2,5 cm

Обележавање, паковање и складиштење

- На унутрашњем делу модула ранца транспортног ушива се „жакар“ етикета са следећим подацима: назив добра, назив добављача/произвођача, година производње, сировински састав основне тканине и начин одржавања (усаглашен са SRPS EN ISO 3758);
- Ранец модуларни се пакује у провидну полиетиленску кесу отпорну на цепање, одговарајуће величине. На кеси у горњем делу лепи се папирна етикета А5 формата са следећим подацима: назив добављача/произвођача и место, назив добра и година производње.

5.4. Опасач војнички драп боје

Опасач војнички од синтетичке гуртне за учеснике мултинационалних операција (у даљем тексту: опасач) се израђује у драп боји.

Као допуна ове спецификације користи се оверени узорак опасача.

Материјал

Квалитет материјала за синтетичку гуртну

- Сировински састав гуртне за израду опасача: 100% полиамид 6.6 (SRPS EN ISO 1833-1);
- Маса гуртне: 118 g/m; толеранција - 5 %/+10% (SRPS F.S2.016);
- Ширина гуртне (са опшивањем и паспулирањем) је 56 mm;
- Прекидна сила по дужини: 100 daN (SRPS EN ISO 13934-1);

Карактеристике основне тканине на спољној страни опасача:

Квалитет основне тканине на спољној страни/лицу опасача је идентичан квалитету основне тканине која се користи за израду ранца модуларног у драп боји.

Карактеристике помоћних материјала

- Тканина за паспулирање (паспул-трака) и каширана плетенина синтетичка су према овереном узорку;
- Конац за шивење је полиестерски филаментни Nm 60/3;
- Бравица има три тачке осигурања и мора бити поуздана, једноставна и лака за руковање и отпорна на ломове. Начелан изглед и димензије бравице су приказани на слици 1;
- Гуртна за гајке за притезање крајева опасача мора да буде квалитетна са затопљеним крајевима, тако да приликом експлоатације и коришћења опасача не долази до оштећења;
- Боја помоћних материјала (гуртне, чичак трака, тканина за паспулирање и конац) мора бити усклађена са бојом основне тканине са којом је покривена гуртна на спољној страни опасача.

Конструкција и димензије

- Конструкција и начин израде опасача дефинисани су овереним узорком;
- Ширина опасача са опшивањем и паспулирањем је 56 mm (толеранција $\pm 2\%$);
- Опасач се израђује у четири величинска броја следећих димензија:
 - величински број 1: дужина од преклопљеног дела на шнали до краја је 95 cm,
 - величински број 2: дужина од преклопљеног дела опасача на шнали до краја је 115 cm,
 - величински број 3: дужина од преклопљеног дела опасача на шнали до краја је 125 cm,
 - величински број 4: дужина од преклопљеног дела опасача на шнали до краја је 135 cm;
- Опасач има четири гајке ширине 2,5 cm. Подешавање опасача се врши помоћу чичак траке и гајки. Спољна страна опасача је обложена полиамидном тканином, која има карактеристике као и основна тканина за ранец модуларни. Ивице опасача су паспулиране синтетичком тканином, ширина паспула је 0,8 cm. Дужина преклопљеног дела опасача је најмање 12 cm.

Обележавање

- Сваки опасач мора да има ушивену жакар етикету. Етикета се нашива на унутрашњи предњи (омекшани) део опасача и треба да садржи следеће податке:
 - скраћени назив добављача/произвођача и место,
 - назив производа,
 - величински број,
 - годину производње,

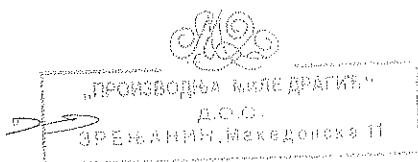

- услове одржавања (усаглашени са SRPS EN ISO 3758)

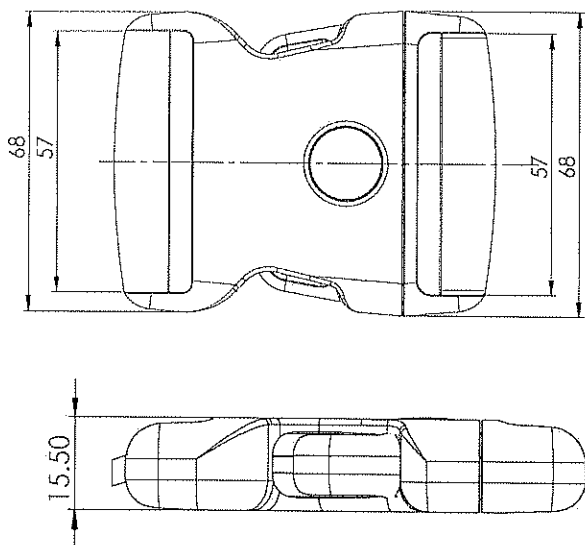

Слика 1 – Начелан изглед и димензије бравице за опасач

ДОБАВЉАЧ:

**Производња Миле Драгић
ДИРЕКТОР**

„ПРОИЗВОДЊА МИЛЕ ДРАГИЋ“
Д.О.О
ЗРЕЊАНИН, Македонске 11

НАРУЧИЛАЦ:

**ДИРЕКЦИЈА ЗА НАБАВКУ И ПРОДАЈУ
ДИРЕКТОР**

**п у к о в н и к
др Александар Буквић, дипл.инж.**



СТРУКТУРА ВЕЛИЧИНСКИХ БРОЈЕВА ЗА ДОБРО СА РЕДНОГ БРОЈА 4 ИЗ ПАРТИЈЕ 5 за 2016. год.

НАЗИВ ДОБРА	ВЕЛИЧИНСКИ БРОЈ				УКУПНО
	1	2	3	4	
ОПАСАЧ војнички драп боје	15	80	85	20	200

ДОБАВЉАЧ:

Производња Миле Драгић
ДИРЕКТОР

„ПРОИЗВОДЊА МИЛЕ ДРАГИЋ“
Д.О.О.
ЗРГ М. БИНА, Македоница 11

НАРУЧИЛАЦ:

ДИРЕКЦИЈА ЗА НАБАВКУ И ПРОДАЈУ
ДИРЕКТОР
ПУКОВНИК

др Александар Буквић, дипл.инж.